

# ДОМЕКТ С8 АВТОМАТИКА

ПАСПОРТ І ІНСТРУКЦІЯ З МОНТАЖУ



LT – Prieš montuodami vėdinimo įrenginį atsisųskite „Montavimo instrukciją“ / EN – Before installing air handling unit download „Installation manual“ / CZ – Před instalací vzduchotechnické jednotky si stáhněte „Instalační příručku“ / DA – Før installation af luftbehandlingsenheden, download „Installationsmanual“ / DE – Laden Sie vor der Installation der Lüftungsanlage das „Installationshandbuch“ herunter / ET – Enne õhu käitlemise seadme paigaldamist laadige alla „Paigaldusjuhend“ / FI – Ennen ilmanvaihtoyksikön asentamista lataa „Asennusopas“ / FR – Avant d'installer l'unité de traitement de l'air, téléchargez le « Manuel d'installation » / IT – Prima di installare l'unità di trattamento aria, scaricare il „Manuale di installazione“ / LV – Pirms gaisa apstrādes iekārtas uzstādīšanas lejupielādējiet „Uzstādīšanas rokasgrāmatu“ / NL – Download voor het installeren van de luchtbehandelingsunit het „Installatiehandleiding“ / NO – Før installasjonen av ventilasjonsenheten, last ned „Installasjonsmanual“ / PL – Przed zainstalowaniem jednostki wentylacyjnej pobierz „Instrukcję instalacji“ / SE – Innan du installerar luftbehandlingsenheten, ladda ner „Installationsmanualen“ / SK – Pred inštaláciou vzduchotechnickej jednotky si stiahnite „Instalačný manuál“ / UA – Перед установкою блоку обробки повітря завантажте «Інструкцію з установки»



LT – Prieš įjungdami vėdinimo įrenginį atsisųskite „Vartotojo instrukciją“ / EN – Before turning on an air handling unit, download „User manual“ / CZ – Před zapnutím vzduchotechnické jednotky si stáhněte „Uživatelskou příručku“ / DA – Før du tænder luftbehandlingsenheden, download „Brugermanual“ / DE – Laden Sie das „Benutzerhandbuch“ herunter, bevor Sie die Lüftungsanlage einschalten / ET – Enne õhu käitlemise seadme sisselülitamist laadige alla „Kasutusjuhend“ / FI – Ennen ilmanvaihtoyksikön käynnistämistä lataa „Käyttöopas“ / FR – Avant de mettre en marche une unité de traitement de l'air, téléchargez le « Manuel d'utilisation » / IT – Prima di accendere l'unità di trattamento aria, scaricare il „Manuale dell'utente“ / LV – Pirms gaisa apstrādes iekārtas ieslēgšanas lejupielādējiet „Lietotāja rokasgrāmatu“ / NL – Download voordat u de luchtbehandelingsunit inschakelt het „Gebruikershandboek“ / NO – Før du slår på ventilasjonsenheten, last ned „Brukermanual“ / PL – Przed włączeniem jednostki wentylacyjnej pobierz „Instrukcję obsługi“ / SE – Innan du slår på luftbehandlingsenheten, ladda ner „Användarmanualen“ / SK – Pred zapnutím vzduchotechnickej jednotky si stiahnite „Používateľský manuál“ / UA – Перед увімкненням блоку обробки повітря завантажте «Посібник користувача»



## ЗМІСТ

<b>1. ВСТУП</b> .....	4
1.1. Вимоги безпеки .....	4
1.2. Конструкція установок .....	4
1.2.1. Поділ установок за підключенням повітроводів .....	5
1.3. Компоненти установок .....	6
1.3.1. Установки з вертикальним підключенням .....	6
1.3.2. Стельові установки .....	7
<b>2. ТРАНСПОРТУВАННЯ ТА ЗБЕРІГАННЯ УСТАНОВКИ</b> .....	8
<b>3. МЕХАНІЧНИЙ МОНТАЖ</b> .....	9
3.1. Список отриманих деталей .....	9
3.2. Вимоги до місця монтажу .....	9
3.2.1. Простір для обслуговування .....	9
3.2.2. Вологість у приміщенні з установкою .....	10
3.3. Розміри установок .....	11
3.3.1. Установки із вертикальним підключенням .....	11
3.3.2. Стельові установки .....	11
3.4. Підвішування установок .....	12
3.4.1. Типи та розміри підвісних кронштейнів .....	13
3.5. Установка Domekt R 200 V з витяжним капюшоном для кухні .....	14
3.5.1. Розміри Domekt R 200 V з кухонною витяжною .....	15
3.5.2. Монтаж декоративної панелі або меблевої плити на Domekt R 200 V .....	16
3.6. Монтаж системи повітроводів .....	18
3.7. Підключення зовнішніх опалювальних/охолоджувальних приладів .....	19
3.7.1. Функція термостата .....	20
3.8. Підключення дренажу конденсату .....	20
<b>4. ЕЛЕКТРИЧНИЙ МОНТАЖ</b> .....	21
4.1. Вимоги до електричного підключення .....	21
4.2. Підключення електричних компонентів .....	22
4.3. Монтаж пульта керування .....	24
4.4. Підключення установки до внутрішньої комп'ютерної мережі або до Інтернету .....	26
<b>5. ЗАПУСК І ПЕРЕВІРКА УСТАНОВКИ</b> .....	28
5.1. Пульт керування С6.1 .....	29
5.2. Пульт керування С6.2 .....	30
5.3. Запуск установки за допомогою комп'ютера .....	30
5.4. Швидка перевірка .....	32
<b>6. РЕСУРСИ, ТЕРМІНИ СЛУЖБИ ТА ЗБЕРІГАННЯ, ГАРАНТІЇ ВИРОБНИКА (ПОСТАЧАЛЬНИКА)</b> .....	33
6.1. Ресурси, терміни служби та зберігання .....	33
6.2. Гарантії виробника (постачальника) .....	33
<b>7. КОНСЕРВАЦІЯ ТА УТИЛІЗАЦІЯ</b> .....	33
7.1. Консервація .....	33
7.2. Відомості про утилізацію .....	33
<b>8. СВІДОЦТВО ПРО ПАКУВАННЯ</b> .....	34
<b>9. СВІДОЦТВО ПРО ПРИЙМАННЯ</b> .....	35

## 1. ВСТУП

Ця інструкція призначена для кваліфікованих фахівців, які займаються монтажем вентиляційної установки DOMEKT. Кваліфікованими фахівцями вважаються особи з достатнім професійним досвідом та знаннями про вентиляційні системи та їх монтаж, а також які розбираються у вимогах електробезпеки та вміють працювати, не створюючи небезпеки для себе та оточуючих.

### 1.1. Вимоги безпеки

Щоб уникнути непорозумінь, перш ніж приступити до монтажу установки, уважно прочитайте інструкцію.

Монтажом вентиляційних установок може займатися лише кваліфікований спеціаліст відповідно до приспису цієї інструкції, а також з урахуванням чинних правових норм та вимог безпеки. Вентиляційна установка є електро механічним приладом, з електричними і рухомими частинами, тому недотримання цієї інструкції не тільки припиняє дію гарантії виробника, але і може заподіяти безпосередню шкоду майну або здоров'ю людей.



- Перш ніж почати будь-які роботи, переконайтеся, що установку від'єднано від електричної мережі.
- Будьте обережні, працюючи поблизу нагрівачів, що знаходяться всередині або зовні установки, оскільки їх поверхні можуть бути гарячими.
- Не вмикайте установку в електричну мережу, доки не будуть до кінця змонтовані всі зовнішні вузли.
- Не вмикайте електричну мережу за наявності очевидних пошкоджень, що виникли під час транспортування.
- Не залишайте всередині установки сторонні предмети чи інструменти.
- Забороняється експлуатувати установку у приміщенні, де існує небезпека виділення вибухонебезпечних речовин.
- Під час монтажу або ремонту установки використовуйте відповідні засоби захисту (рукавички, окуляри).



Цей символ вказує на те, що цей виріб не можна утилізувати разом із побутовими відходами, як зазначено в WEEE Директива (2002/96/EC) та національними правовими актами про відходи. Цей виріб має бути переданий відповідному пункту збирання або пункту переробки відходів електричного та електронного обладнання (ЕЕО). Неналежа обробка відходів даного виду може завдати шкоди навколишньому середовищу та здоров'ю людей у зв'язку із вмістом небезпечних речовин в електричному та електронному обладнанні. Якщо вам знадобилася більш детальна інформація про порядок утилізації правових відходів, звертайтеся до органів влади, підприємств по обробці відходів, до представників затверджених систем відходів ЕЕО або організацій по обробці побутових відходів у вашому місті.

### 1.2. Конструкція установок

**Domekt CF** це вентиляційні установки із протиточним рекуператором (теплообмінником). Пластини теплообмінника входять у контакт із повітрям різних потоків. Таким чином відбувається обмін теплом та холодом між витяжним та свіжим повітрям. Якщо рекуперация не потрібна, відкривається байпасна повітряна заслінка, а теплообмінник закривається. Таким чином, зовнішнє повітря обходить рекуператор і надходить прямо в приміщення.

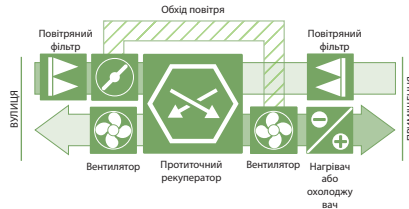

**Domekt R** – це вентиляційні установки з ротаційним рекуператором (теплообмінником). При обертанні барабана ротаційного теплообмінника він витягує тепло або прохолоду з повітря в приміщенні і передає їх зовнішньому свіжому повітрі. Якщо рекуперация не потрібна, обертаючи ротаційного теплообмінника зупиняється.

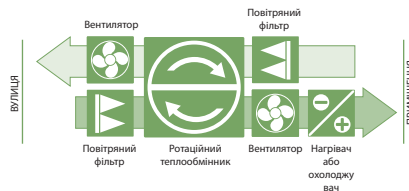



Якщо потужності теплообмінника недостатньо для досягнення температури, заданої користувачем, можна додатково увімкнути нагрівачі або охолоджувачі<sup>1</sup>. Теплообмінник і нагрівач (або охолоджувач) призначені для компенсації втрат тепла/холоду при провітрюванні приміщень, тому не рекомендується використовувати установку як основне джерело тепла/холоду в приміщенні. Установка може не досягти заданої температури повітря, якщо реальна температура в приміщенні істотно відрізняється від бажаної, так як в даному випадку теплообмінник не зможе забезпечити ефективну роботу.

При холодному зовнішньому повітрі протиточний теплообмінник CF може замерзнути. Тому у вентиляційній установці інтегровано декілька різних функцій захисту від обледеніння теплообмінника:

- **Стандартна** – робота вентиляційної установки зупиняється, якщо протягом більше 1 години температура повітря на вулиці зберігається нижче  $-4^{\circ}\text{C}$ . Потім періодично, кожні кілька годин, вентиляційна установка запускається і – у разі підвищення температури на вулиці – відновлюється вентиляція.
- **Спеціальна** – при падінні температури повітря на вулиці нижче  $-4^{\circ}\text{C}$  уповільнюється потік припливного або збільшується потік витяжного повітря таким чином, щоб у теплообмінник надходило менше холодного зовнішнього та більше теплого повітря, що видаляється з приміщення, що запобігає утворенню інею всередині теплообмінника. Ця функція може захистити теплообмінник від замерзання, доки температура на вулиці не опуститься нижче  $-10^{\circ}\text{C}$ . У разі зниження температури на вулиці до  $-11^{\circ}\text{C}$  роботу вентиляційної установки буде зупинено, оскільки неможливо захистити теплообмінник без додаткового джерела тепла.



Спеціальний режим захисту від обледеніння змінює баланс між потоками повітря, і в приміщенні може утворитися різниця тисків, тому цей режим не рекомендується використовувати у надзвичайно герметичних будинках (енергетичний клас A+ або вище), а також у будинках з каміном.

- **Зовнішній попередній нагрівач** – після вимірювання вологості у приміщенні, а також температури у приміщенні та на вулиці проводиться розрахунок точних погодних умов, які створюють потенційну загрозу обледеніння теплообмінника. У такому випадку попередній нагрівач включається і керується таким чином, щоб температура повітря, що надходить у вентиляційну установку, завжди була вищою за межу замерзання. Управління зовнішнім попереднім нагрівачем здійснюється за допомогою сигналу 0..10 V, попередній нагрівач може бути електричним або рідинним (з використанням суміші води та гліколю). У разі використання зовнішнього нагрівача для попередження обледеніння протиточного теплообмінника CF потрібен вимір вологості повітря в приміщенні. Датчик вологості вбудований і пульс керування, який слід встановити у приміщенні, що провітрюється (не залишайте пульс керування на вентиляційній установці). Якщо ви не використовуєте пульс керування та керуєте установкою за допомогою смартфона або комп'ютера, в цьому випадку можна використовувати також датчик вологості, що окремо підключається (див. розділ «4. ЕЛЕКТРИЧНИЙ МОНТАЖ»).

Інформацію про налаштування типу захисту від обледеніння<sup>2</sup> див. у «КЕРІВНИЦТВО КОРИСТУВАЧА Domekt C8».

### 1.2.1. Поділ установок за підключенням повітроводів

Залежно від монтажу та підключення повітроводів, вентиляційні установки можна розділити на:

- Установки з вертикальним підключенням – коли всі повітропроводи підключаються у верхній частині установки.
- Стельові установки – більш тонкі установки для кріплення під стелею. Усі повітропроводи підключаються з боків установки.

Установка з вертикальним підключенням      Стельова установка

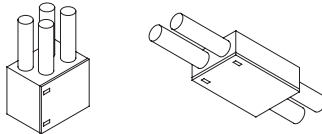

Мал. 1. Розподіл установок в залежності від підключення повітроводів

Кожна установка може бути з лівою або правою стороною огляду<sup>3</sup>. Сторона огляду вказує на те, з якого боку установки знаходиться всі повітропроводи для припливного повітря.

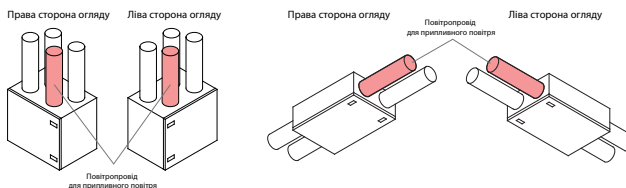

Мал. 2. Розподіл установок в залежності від сторони огляду

<sup>1</sup> Залежить від комплектації установки.

<sup>2</sup> Тільки в установках CF.

<sup>3</sup> Залежно від замовлення. Точне розташування воздуховода показано в наступних параграфіях: «Компоненти установок», «Розміри установок».

### 1.3. Компоненти установок

Далі представлені принципові схеми, у яких зазначені вузли установок.

#### 1.3.1. Установки з вертикальним підключенням

##### Domekt R 200 V - R 200 V E1 - R 200 V E2

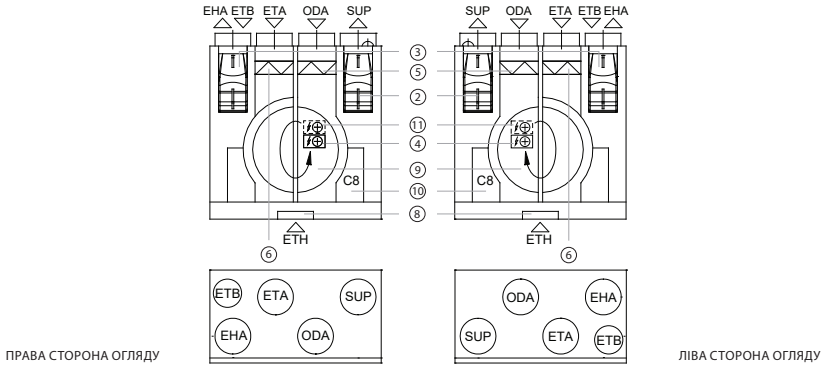

##### Domekt R 300 V

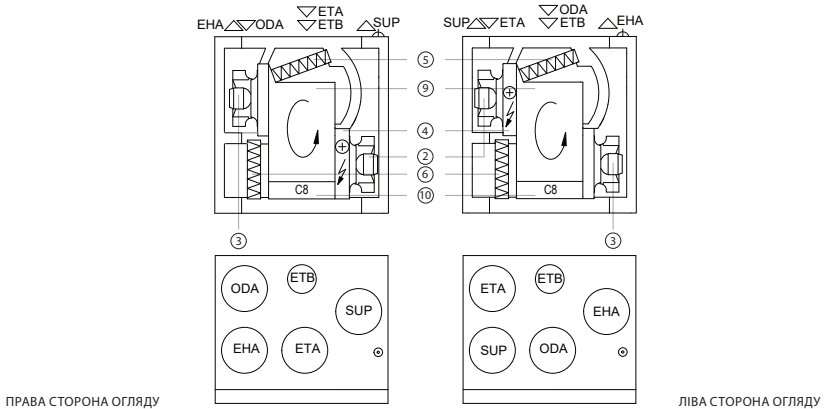

- ODA – повітря, що забирається з вулиці
- SUP – повітря, що подається до приміщення
- ETA – повітря, що видаляється з приміщення
- EHA – повітря, що викидається на вулицю
- ETB – обхід повітря без рекуперації
- ETH – роз'єм для кухонної витяжки (без рекуперації)

- 1 – протиточний теплообмінник
- 2 – припливний вентилятор
- 3 – витяжний вентилятор
- 4 – електричний нагрівач
- 5 – фільтр зовнішнього повітря
- 6 – фільтр повітря у приміщенні

- 7 – дренаж конденсату
- 8 – байпасна повітряна заслонка
- 9 – ротаційний теплообмінник
- 10 – головна плата контролера C8
- 11 – Електричний попередній обігрівач повітря тільки для Domekt R 200 V E2

1.3.2. Стельові установки

Domekt R 150 F

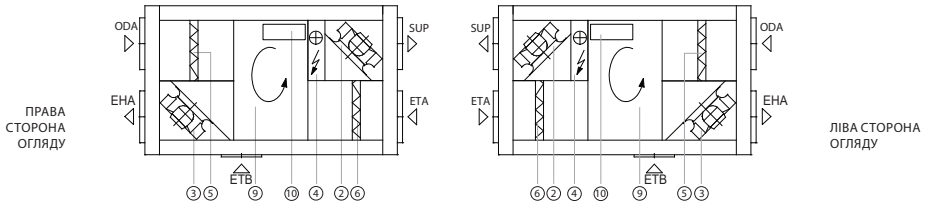

Domekt R 250 F

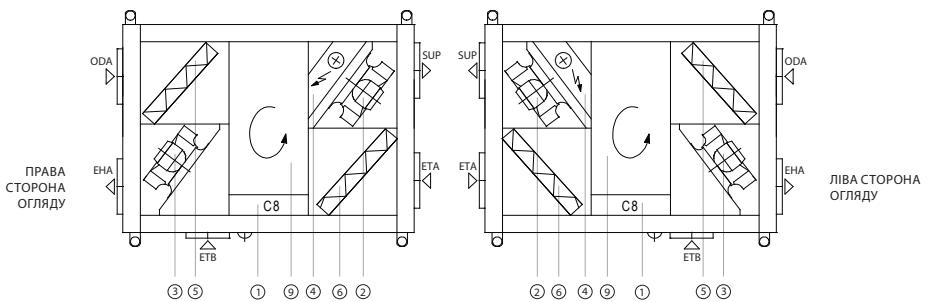

Domekt R 300 F

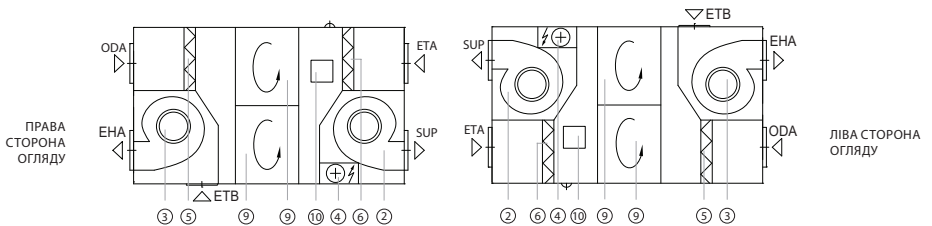

Domekt CF 200 F

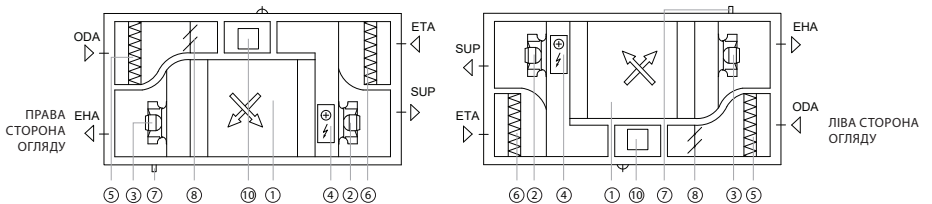

## 2. ТРАНСПОРТУВАННЯ ТА ЗБЕРІГАННЯ УСТАНОВКИ

Установки слід транспортувати та складувати в оригінальній упаковці. Перед транспортуванням установки необхідно надійно закріпити та додатково захистити від можливих механічних пошкоджень, дощу чи снігу.

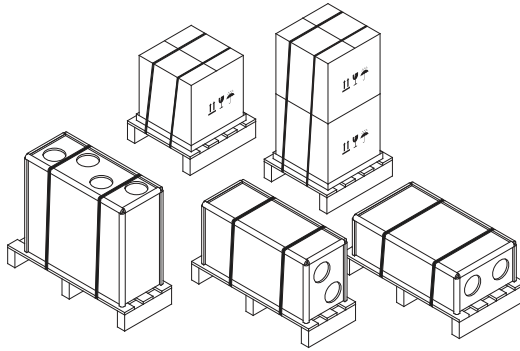

Мал. 3. Приклади пакування установок

Завантаження або розвантаження установок можна проводити за допомогою автовантажувача або крана. Під час підйому установки краном слід використовувати спеціальні ремені або троси, які кріпляться у спеціально призначених для цього точках. Необхідно забезпечити, щоб під час підйому ремені чи троси не сплющили та іншим чином не пошкодили корпус установки. Рекомендується використовувати спеціальні упори для ременів. Підйом і перевезення установок слід проводити автовантажувачем з досить довгими вилами, щоб установка, що піднімається, не перекинулася і щоб її дно не було механічно пошкоджене. Вентиляційні установки важкі, тому слід бути обережними при їх підйомі, переносі або перевезенні. Використовуйте засоби індивідуального захисту. Навіть невеликі установки рекомендується перевозити за допомогою автовантажувача, технологічного візка або їх повинні переносити кілька осіб.

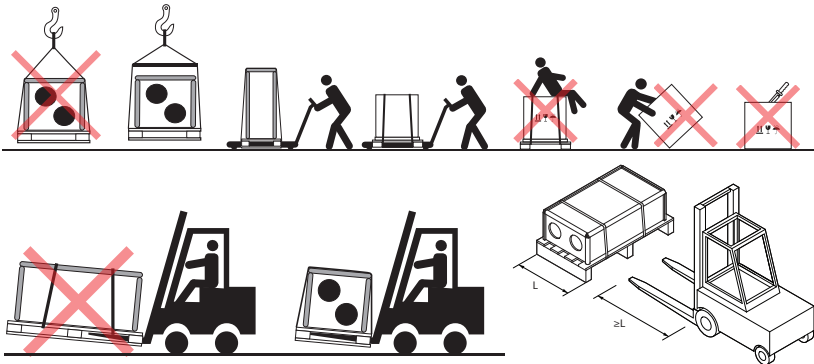

Мал. 4. Приклади транспортування за допомогою крана, автовантажувача та технологічного візка

Отримавши вентиляційну установку, уважно огляньте упаковку на предмет пошкодження. При виявленні видимих механічних або інших пошкоджень (напр., намоклик частин картонної коробки) негайно повідомте про це перевізника. Якщо пошкодження великі, не приймайте установку. Про будь-які порушення, виявлені під час доставки установки, протягом трьох робочих днів додатково інформуйте продавця установки або представника UAB KOMFOVENT.<sup>1</sup>

Складати установки слід у чистому та сухому приміщенні при температурі 0-40°C. Місце складування необхідно вибирати так, щоб було виключено випадкове пошкодження установки, щоб вона не була завантажена іншими важкими предметами і щоб усередину установки не потрапив пил або волога.



Перед установкою АНУ повинні зберігатися в чистих і сухих приміщеннях в оригінальній упаковці. Якщо пристрій встановлено, але ще не використовується, усі з'єднувальні отвори повинні бути щільно закриті, а прилад додатково захищений від впливу зовнішнього середовища (пил, дощ, холод тощо).

<sup>1</sup> UAB KOMFOVENT не несе відповідальності за збитки, заподіяні перевізником під час транспортування та розвантаження установки.



## 3. МЕХАНІЧНИЙ МОНТАЖ

### 3.1. Список отриманих деталей

Перш ніж починати монтаж установки, перевірте наявність всіх комплектуючих. Якщо відсутня будь-яка деталь з цього списку, звертайтеся до компанії, яка постачала вам вентиляційну установку.

1. Вентиляційна установка.
2. Пульти керування С6,1 або С6,2<sup>1</sup>.
3. Провід до пульта керування.
4. Утримувачі для підвішування установки<sup>2</sup>.
5. Кріпильні болти власників установки<sup>3</sup>.
6. Посібник користувача.
7. Інструкція з монтажу.

### 3.2. Вимоги до місця монтажу

Установки DOMEKT призначені для монтажу в побутових чи технічних приміщеннях з температурою повітря від 0 °С до +40 °С та відносною вологістю повітря від 20 % до 80 % (неконденсаційною). Вентиляційну установку рекомендується ставити в окремому приміщенні або на утепленому горіщі будинку на тверду, рівну основу з віброізоляційною підкладкою. Не рекомендується спирати установку на стіну, щоб унеможливити передачу шуму або вібрації, а також скопчення на стіні вологи від конденсату та утворення плісняви.



Забораються встановлювати вентиляційні установки DOMEKT на вулиці. Вони також не призначені для вентиляції чи осушення вологих приміщень (басейнів, лазень, автомийок тощо).



Переконайтеся, щоб діти не торкалися вент. установки та не грали з нею без нагляду дорослих.



За допомогою додаткових аксесуарів установки DOMEKT R можна також встановлювати в неопалюваних приміщеннях (наприклад, на горіщі), де температура навколишнього середовища нижче 0°C. У цьому випадку в припливних і витяжних повітропроводах (з боку приміщення) необхідно встановити додаткові повітряні заслонки, що закриваються. Вони повинні запобігати циркуляції теплого повітря всередині установки, коли вона зупинена, щоб уникнути пошкодження електронних компонентів внаслідок конденсації. Також необхідно утеплити всі повітропроводи, що проходять через неопалювані приміщення.

#### 3.2.1. Простір для обслуговування

При виборі місця для встановлення на підлозі або підвішування слід передбачити вільний і відповідний вимогам безпеки доступ до установки для ремонту або профілактичного обслуговування. Мінімальна зона обслуговування А визначає зону, яка повинна бути вільною від будь-яких автономних або нерухомих пристроїв, обладнання, перегородок, конструкцій або меблів. Ця зона достатня для виконання робіт з обслуговування та заміни фільтрів. Для ремонту та заміни компонентів (наприклад, зняття ротаційного теплообмінника) повинна бути забезпечена зона доступу, що дорівнює або перевищує зону В.

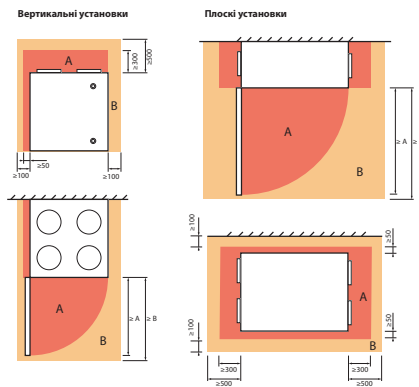

Мал. 5. Мінімальний простір для обслуговування установки

<sup>1</sup> Залежно від замовлення.

<sup>2,3</sup> Тільки для установок, які можна повісити на стіну або стелю.

Модель установки	A, mm	B, mm
Domekt R 150 F	780	785
Domekt CF 200 F	1100	1105
Domekt R 200 V - R 200 V E1 - R 200 V E2	330	330
Domekt R 250 F	842	847
Domekt R 300 F	1090	1095
Domekt R 300 V	605	610

Переконайтеся, що для стельових плоских і настінних вертикальних установок передбачено відповідне місце для встановлення. Не встановлюйте ці пристрої над сходами або в приміщеннях з надзвичайною висотою стелі, де для доступу до пристрою потрібне спеціальне обладнання. У випадку установок, встановлених над підвісною стелею: доступ для обслуговування (якщо такий є) для установки, встановлений над підвісною стелею, не може бути меншим, ніж розміри установки, або стеля повинна бути встановлена таким чином, щоб забезпечити легкий демонтаж без пошкодження конструкції.



При виборі місця установки або монтажу слід враховувати, що профілактичні роботи повинні проводитися не рідше двох разів на рік або частіше, тому необхідно передбачити безпечний і легкий доступ до установки.

### 3.2.2. Вологість у приміщенні з установкою

Якщо установку змонтовано в приміщенні з високою вологістю, то в холодну погоду на стінках установки може утворюватися конденсат. Висока ймовірність утворення конденсату існує в недавно збудованих будинках або квартирах, особливо в перші роки, коли ще не повністю вихли будівельні та оздоблювальні матеріали. При монтажі установки в приміщенні з високою ймовірністю утворення конденсату необхідно стежити за тим, щоб конденсат, що утворився, не пошкодив конструкції будівлі або меблі.

Для зменшення ризику утворення конденсату на зовнішніх поверхнях установки рекомендується:

- Забезпечити належну вентиляцію приміщення, де змонтовано установку.
- Підтримувати нижчу відносну вологість повітря у приміщенні з установкою.
- Встановити нагрівач, який підвищить температуру повітря, що надходить в установку, з вулиці.
- Якщо на вулиці повітря більш сухе, можна збільшити інтенсивність вентиляції та бажану температуру, щоб приміщення вихлило швидше. З цією метою також можна використовувати функцію «Контроль вологості повітря» (див. КЕРІВНИЦТВО КОРИСТУВАЧА Domekt C8).

Якщо робота установки зупинена за холодної погоди, то у зв'язку з вільною циркуляцією повітря конденсат може утворюватися і всередині установки, тому важливо встановити заслонки для відсікання потоку повітря (рекомендуються моторизовані), які б закривали отвори забору і викиду повітря при зупинці установки. Це не дозволить холодному повітрю з вулиці та теплому повітрю з приміщення вільно надходити всередину установки.



Рекомендується завжди тримати установку увімкненою, а якщо вентиляція не потрібна, залишити працювати в мінімальному режимі (20%). Це дозволить забезпечити комфортні кліматичні умови у приміщенні та знизити всередині установки конденсацію вологи, що шкодить електронним компонентам.



При холодному зовнішньому повітрі у вентиляційних установках з протиточним рекуператором CF завжди утворюється конденсат, тому для таких установок необхідний монтаж дренажу конденсату (див. розділ «3.6. Підключення дренажу конденсату»).

### 3.3. Розміри установок

#### 3.3.1. Установки із вертикальним підключенням

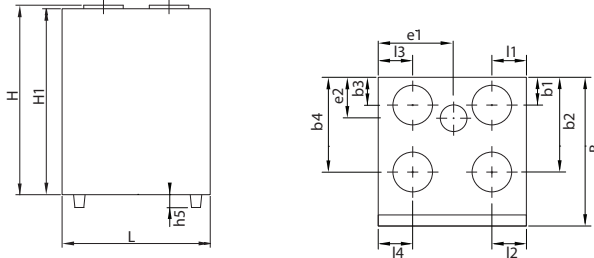

Установка	Сторона огляду	Розміри, мм															
		H	H1	L	B	b1	b2	b3	b4	l1	l2	l3	l4	h5	e1	e2	
Domekt R 200 V Domekt R 200 V E1 Domekt R 200 V E2	Права	652	607	600	325	91	229	91	229	80,5	229,5	230,5	81,5	-	63	77	
	Ліва	652	607	600	325	96	234	96	234	81,5	230,5	229,5	80,5	-	537	248	
Domekt R 300 V	Права	615	615	605	520	200	335	120	335	102	290	102	102	-	302	87	
	Ліва	615	615	605	520	200	335	120	335	102	290	102	102	-	302	87	

#### 3.3.2. Стельові установки

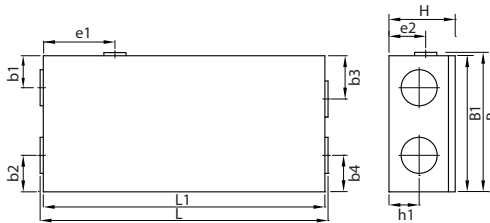

Установка	Сторона огляду	Розміри, мм											
		H	L	L1	B	B1	b1	b2	b3	b4	h1	e1	e2
Domekt R 150 F	Права	280	812	780	475	460	117	117	117	117	125	299	88
	Ліва	280	812	780	475	460	117	117	117	117	125	481	88
Domekt R 250 F	Права	310	875	842	617	602	150	133	133	150	146	245	106
	Ліва	310	875	842	617	602	133	150	150	133	146	597	106
Domekt R 300 F	Права	280	1120	1090	633	630	145	135	145	135	125	275	170
	Ліва	280	1120	1090	633	630	135	145	135	145	125	815	170
Domekt CF 200 F	Права	294	1100	1100	560	560	147	114	114	195	119	-	-
	Ліва	294	1100	1100	560	560	195	112	114	147	119	-	-

### 3.4. Підвішування установок

Менші вертикальні установки можна вішати на стіни, перегородки або інші вертикальні конструкції. Кронштейни для настінного монтажу та кріпильні гвинти йдуть в комплекті до таких установок. За необхідності використовуйте інші кріпильні гвинти, які підходять для конкретного типу стіни або перегородки (бетон, гіпсокартон, цегла тощо).

Плоскі установки зазвичай монтуються до стелі, перекриття або інших горизонтальних конструкцій дверцятами донизу. Для цього вони мають спеціальні кронштейни з інтегрованими вібропоглиначами. Кронштейни кріпляться до несучої конструкції або перекриття за допомогою різьбових стрижнів або анкерних болтів. Деякі плоскі установки також можна повісити на стіну або встановити на підлогу.

Модель установки				
Domekt R 150 F	+	+	+	+
Domekt R 250 F	+	+	+	+
Domekt R 300 F	+	+	+	+
Domekt CF 200 F	+	-	-	-

Мал. 6. Положення установки плоских приладів



- Забороняється свердлити корпус установки та вкручувати в нього шурупи в непризначених для цього місцях, оскільки цим можна пошкодити дроти та трубки всередині корпусу.
- Плоскі установки Domekt CF 200 F слід підвішувати з ухилом на 15 мм у бік дренажу, щоб полегшити видалення конденсату, що утворюється.

Якщо можливо, уникайте підвішування припливно-витяжних установок на тонких перегородках (особливо з гіпсокартону), якщо вони відгороджують технічні приміщення від житлових, оскільки через них можуть передаватися вібрації пристрою і шум, який він видає. У разі підвішування пристрою на гіпсокартонних конструкціях рекомендується встановити додаткові поперечини в точках підвішування і використовувати подвійний шар гіпсокартону. Ми також рекомендуємо заповнити перегородку шумопоглинаючими матеріалами.



Рис. 7. Монтаж установки на гіпсокартонній перегородці

### 3.4.1. Типи та розміри підвісних кронштейнів

Для підвішування установки в комплекті поставляються спеціальні тримачі, болти для кріплення до стіни із пластиковими втулками та саморізи. При підвішуванні установки слід виключити передачу вібрації від неї конструкціям будівлі, оскільки це може створювати додатковий шум у житлових приміщеннях. Для усунення вібрації використовуються віброізоляційні ущільнювачі, що наклеюються на задню стінку установки. На деякі установки віброізоляційні ущільнювачі наклеюються на заводі, а деякі комплектуються ними окремо. В установках, що кріпляться до стелі, антивібраційні амортизатори вже вбудовані в кріпильні тримачі.

**Domekt R 200 V -  
R 200 V E1 - R 200 V E2**

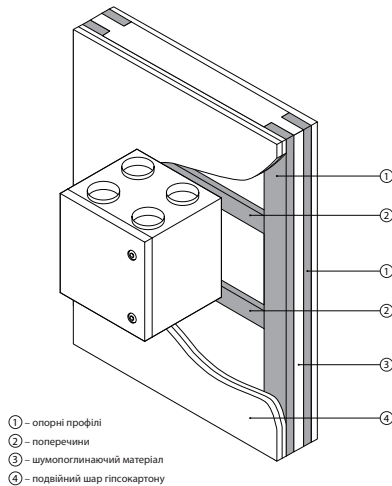
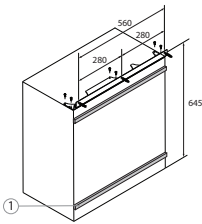

**Domekt R 300 V**

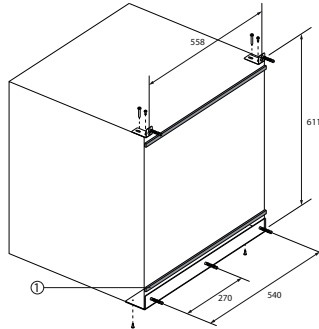

**Domekt CF 200 F**

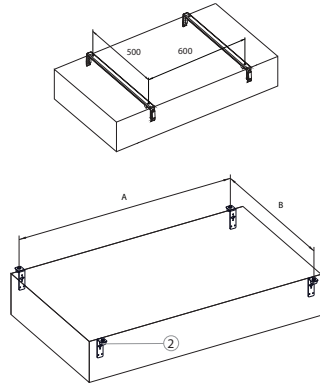

Установка	А, мм	В, мм
Domekt R 150 F	710	511
Domekt R 250 F	772	653
Domekt R 300 F	1030	681

- ① – Клейка віброізолююча прокладка
- ② – Антивібраційні амортизатори

### 3.5. Установка Domekt R 200 V з витяжним капюшоном для кухні

Можливе замовлення вентиляційних установок Domekt R 200 V - R 200 V E1 - R 200 V E2 з одним із двох типів кухонних витяжок. Вони пристосовані для монтажу в кухонній шафці над плитою. Пропоновані витяжки оснащені вбудованою в них заслонкою, яка блокує потік повітря, коли витяжка не використовується. Під час використання витяжки заслонка відкривається, і повітря від плити витягується прямо в повітропровід для викиду повітря в обхід роторного рекуператора.

MONOLIT або 392-12 кухонні витяжки кріпляться в нижній частині установки перед її монтажем у кухонній шафці.



Щоб встановити витяжний капюшон, зніміть заглушку воздуховоду з нижньої частини блоку.

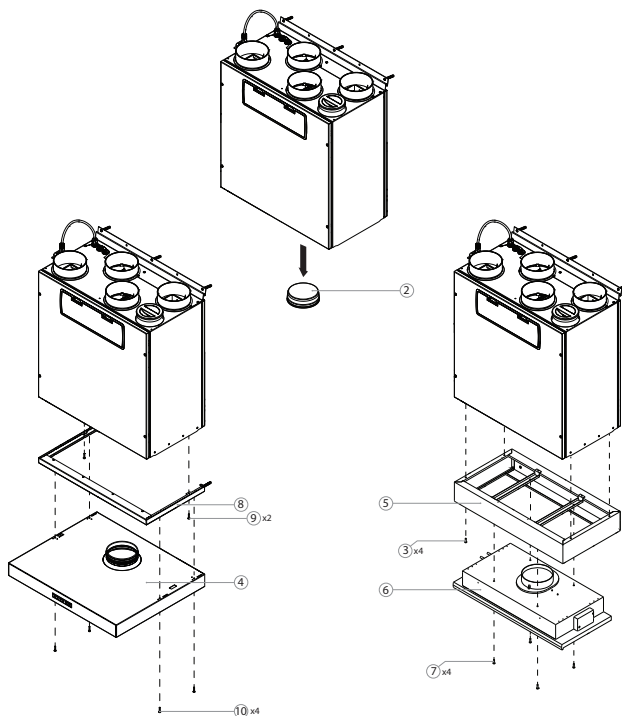

- |   |  |
|---|--|
| 1 – Кріпильні пластини для меблевої панелі  | 6 – Кухонна витяжка 392-12                 |
| 2 – Заглушка воздуховоду витяжного капюшона | 7 – Болти M4x16 для кріплення витяжки      |
| 3 – Гвинти M4x16 для закріплення адаптера   | 8 – Адаптер MONOLIT для витяжного капюшона |
| 4 – Кухонна витяжка MONOLIT                 | 9 – Гвинти M4x16 для закріплення адаптера  |
| 5 – Адаптер для кухонної витяжки 392-12     | 10 – Гвинти M4x16 для закріплення витяжки  |

Проводи витяжного капюшона підключені до клемної коробки, розташованої під відірвную табличкою в нижній частині блоку.

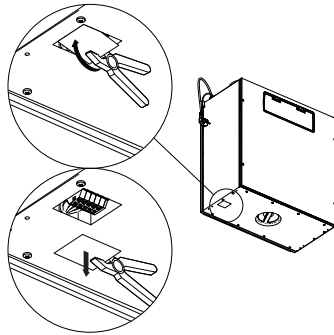

### 3.5.1. Розміри Domekt R 200 V з кухонною витяжною

Далі представлені розміри установки та його кріплення разом із кухонною витяжною.

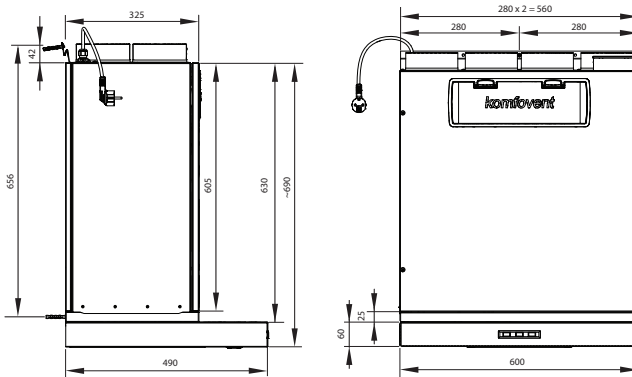

Fig. 8. Розміри з витяжним капюшоном MONOLIT

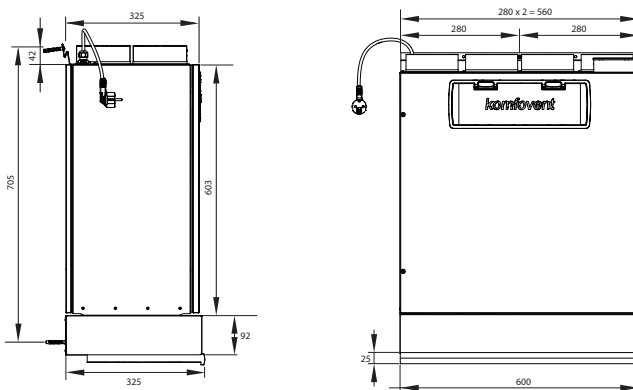

Fig. 9. Розміри з витяжним капюшоном 392-12

### 3.5.2. Монтаж декоративної панелі або меблевої плити на Domekt R 200 V

При установці вентиляційного блоку Domekt R 200 V, R 200 V E1 або R 200 V E2 на кухні або в іншому видимому місці можна додатково закріпити декоративну панель або меблеву плиту на блоці. У цьому випадку використовується набір кріплень для монтажу панелей.<sup>1</sup>

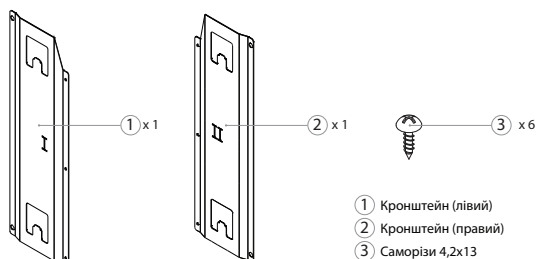

Fig. 10. Набір кріплень для монтажу панелей

Кронштейни кріпляться до блоку за допомогою тих самих гвинтів, які використовуються для закріплення дверцят блоку. Якщо використовується важка меблева плита (товща за 22 мм або виготовлена з важкого матеріалу), рекомендується додатково закріпити кронштейни наданими саморізами.

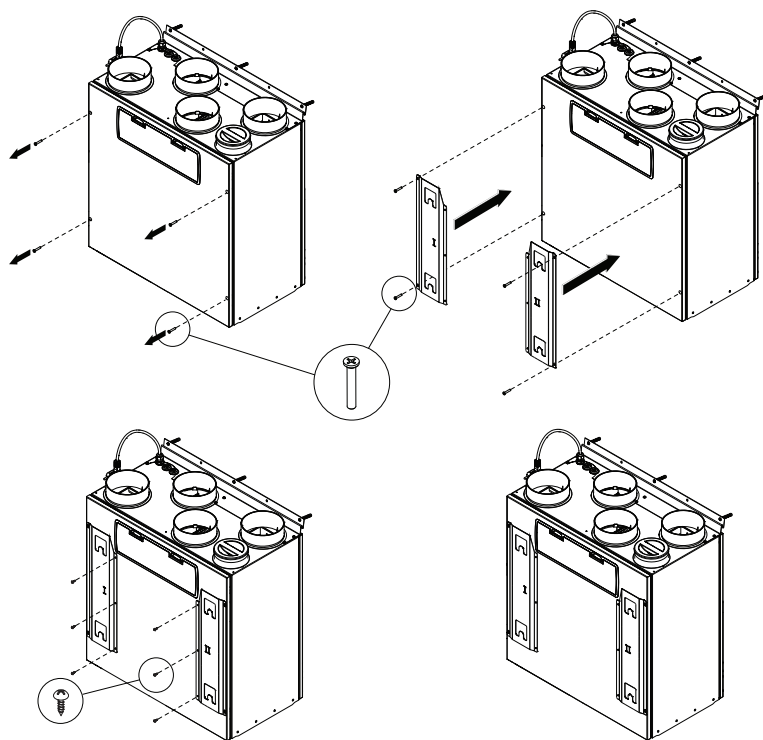

Fig. 11. Установка монтажных кронштейнів.

<sup>1</sup> Замовляється окремо.



Декоративна панель підвішується безпосередньо на встановлені кронштейни.

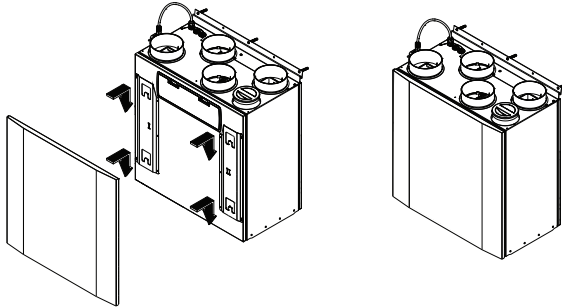

Fig. 12. Установка декоративної панелі

Щоб підвісити меблеву плиту на блок, потрібно закріпити кріпильні пластини<sup>1</sup> на плиті. Пластини фіксуються дерев'яними гвинтами, що призначені для конкретного типу та ваги матеріалу, з якого виготовлена меблева плита.

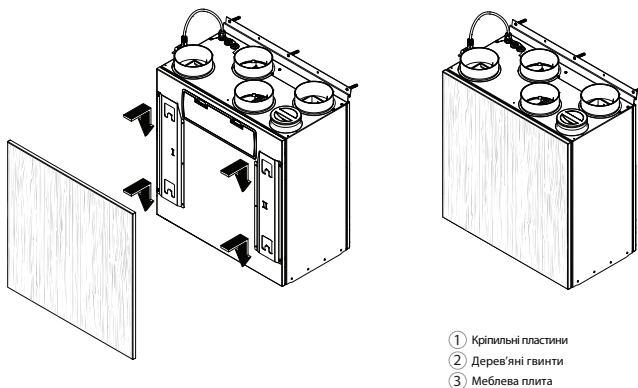
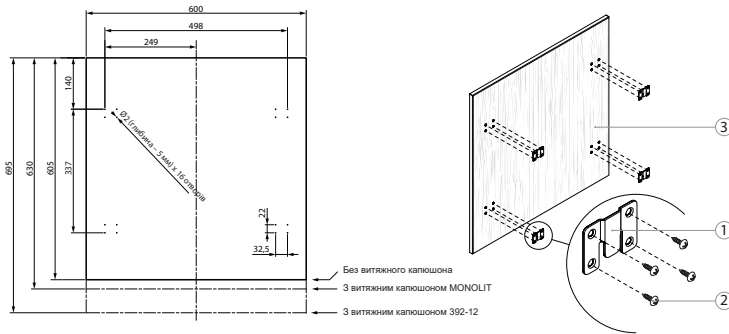

Fig. 13. Установка меблевої плити

<sup>1</sup> Замовляється окремо.

### 3.6. Монтаж системи повітроводів

Повітря в установку та з неї тече через систему повітроводів. Система повітроводів повинна бути спроектована та підбрана таким чином, щоб у ній були низькі швидкості потоку повітря та невеликі різниці тисків – це забезпечить більш точні обсяги повітря для вентиляції, нижчі витрати енергії та рівень шуму, а також довговічність установки.

Зовнішні решітки повинні бути встановлені якнайдалі одна від одної і, якщо можливо, з різних боків будівлі, щоб витяжне повітря не потрапляло назад в отвори забору повітря. Рекомендується встановлювати решітки повітря там, де зовнішнє повітря чистіше: не спрямовуйте їх у бік вулиці, паркувального майданчика або місць спалювання листя. Також рекомендуємо встановлювати повітрозабірні решітки з північного або східного боку будівлі, де тепло сонця влітку не сильно впливатиме на температуру припливного повітря.

Рекомендуємо повітроводи, що з'єднують вентиляційну установку з вулицею, встановити з нахилом у бік вулиці, щоб під час дощу або снігу, вода, що потрапила в повітропровід, не потрапляла усередину установки.

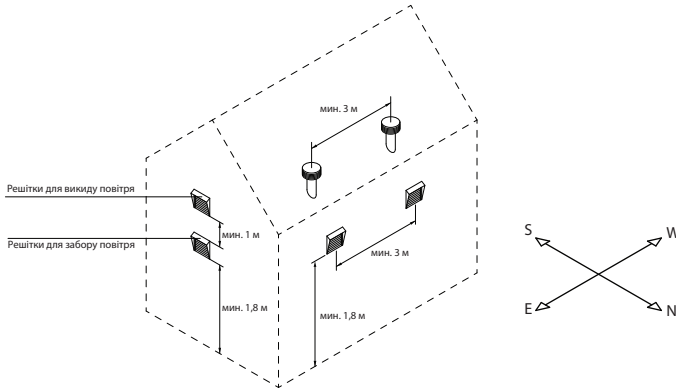

Повітроводи, що проходять через неопалювані приміщення (горище, підвал), рекомендується ізолювати, щоб уникнути втрат тепла. Також рекомендується ізолювати повітропроводи для подачі повітря, якщо установку планується використовувати для охолодження приміщень.

До з'єднання вентиляційної установки повітропроводи кріпляться шурупами. Позиції повітроводів різних потоків вказані на наклейці, яку знайдете на корпусі установки:

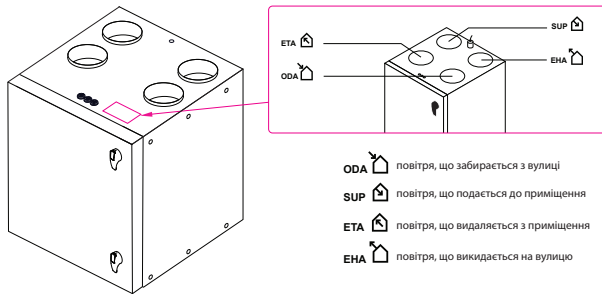

Мал. 14. Позначення повітроводів

Більшість установок з ротаційним теплообмінником також мають п'ятий обхідний канал (позначається літерою E), до якої можна підключити повітропровід для додаткової витяжки (див. розділ 1.3). Через цей отвір потік повітря надходить безпосередньо у витяжний вентилятор, обходячи фільтри та теплообмінник, тому тут можна підключити повітропроводи ванни, туалету або кухні у випадках, коли в цих приміщеннях немає додаткового витяжного вентилятора. Однак через додатковий канал повітря витягується без рекуперації, у зв'язку з чим знижується ефективність теплообмінника, тому не рекомендується постійно використовувати додаткову витяжку повітря. У повітроводі додаткової витяжки слід встановити заслонку для відсікання потоку повітря (рекомендується моторизована), яка відкривається тільки при виникненні необхідності додаткової витяжки (напр., при купанні у ванні). Якщо до додаткового відведення підключена кухонна витяжка з інтегрованою заслонкою, що закривається, додаткова заслонка в повітроводі не потрібна.

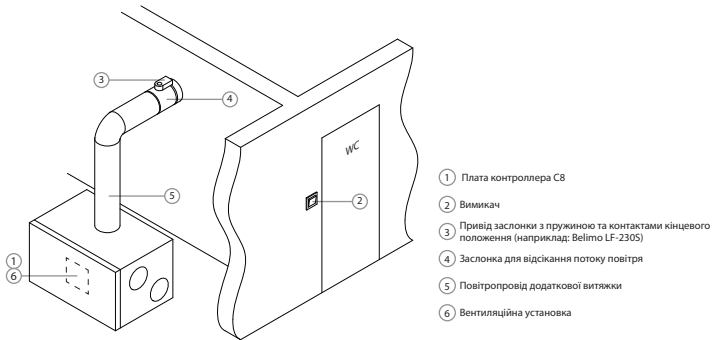

Мал. 15. Приклад монтажу повітроводу додаткової витяжки повітря



- Повітропроводи, що з'єднують установку із зовнішньою частиною будівлі, повинні бути ізольовані (товщина ізоляції – 50–100 мм), щоб уникнути утворення конденсату на холодних поверхнях.
- У повітроводах для забору та викиду повітря повинні бути встановлені заслонки (механічні з пружиною або електричні з приводами), які будуть захищати вимкнену установку від впливу зовнішнього повітря.
- Для зниження до мінімуму шуму, що видається установкою, і для виключення його передачі в вентиляційні приміщення по повітроводах до установки слід підключити шумоглушники.
- Елементи системи повітроводів повинні бути забезпечені окремими тримачами і повинні бути встановлені таким чином, щоб їхня вага не передавалась корпусу установки.
- До додаткового відведення для витяжки повітря не можна підключати кухонну витяжку з інтегрованим витяжним вентилятором. Таку витяжку слід підключати до повітропроводу, відокремленого від загальної вентиляційної системи.

Діаметри повітроводів, що використовуються, відрізняються в залежності від моделі установки:

		Установка			
		Domekt R 200 V Domekt R 200 V E1 Domekt R 200 V E2	Domekt R 300 V	Domekt R 150 F Domekt R 250 F Domekt R 300 F	Domekt CF 200 F
Діаметр повітроводів, мм	ODA	125	160	160	160
	SUP	125	160	160	160
	ETA	125	160	160	160
	EHA	125	160	160	160
	ETB	100	100	125	–
	ETH	125	–	–	–

### 3.7. Підключення зовнішніх опалювальних/охолоджувальних приладів<sup>1</sup>

Додатково до вентиляційної установки DOMEKT можна підключити:

- Водяний нагрівач.
- Водяний охолоджувач.
- Охолоджувач/нагрівач прямого випаровування (DX).
- Попередній нагрівач (електричний або з рідиною, що не замерзає).

Дані пристрої встановлюються в повітроводі припливного повітря. Усі вузли до систем опалювання або охолодження повинні підключатися кваліфікованим спеціалістом у відповідній галузі.



При використанні водяного попереднього нагрівача в його теплообміннику в якості теплоносія необхідно використовувати суміш води і гліколю, що не замерзає.

<sup>1</sup> Замовляється окремо.

При з'єднанні патрубків нагрівачів/охолоджувачів їх слід утримувати трубним ключем, інакше вони будуть пошкоджені. Якщо в нагрівачі використовується вода, для захисту від замерзання необхідно встановити температурний датчик (B5), який загвинчується у передбачений для цього отвір на трубі повернення води. Датчик має бути термічно ізольований, щоб температура в приміщенні не спотворювала показання температури води.

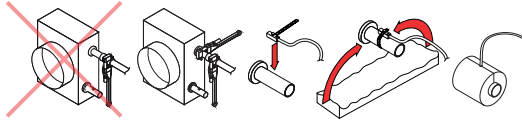

Мал. 16. Підключення патрубків водяного нагрівача/охолоджувача та встановлення датчика температури води



У разі експлуатації установки при мінусовій температурі на вулиці у водяних нагрівачах або охолоджувачах як теплоносії слід використовувати водогліколеву суміш або забезпечити температуру зворотної води не нижче 25 °С.



У змішувальному вузлі<sup>1</sup> обов'язково повинен бути встановлений циркуляційний насос, який би качав воду через теплообмінник по малому колу та 3-ходовий змішувальний клапан з модульованим електроприводом. Якщо встановлено 2-ходовий змішувальний клапан, додатково обов'язково поставити зворотні клапани, які забезпечать безперервну циркуляцію малого кола. Змішувальний вузол повинен бути встановлений якомога ближче до теплообмінника вент. установки.

Теплообмінники охолоджувача/нагрівача прямого випаровування (DX) заповнюються на заводі азотом. Перед підключенням теплообмінника до системи з охолоджувачем азот стравлюється через вентиль, який потім зрізається, а з'єднання теплообмінника припаюються до трубопроводу.

### 3.7.1. Функція термостата<sup>2</sup>

Панель управління С6.1 також можна використовувати як кімнатний термостат для ввімкнення/вимкнення зовнішніх пристроїв опалення або охолодження (наприклад, опалювального котла, теплового насоса або кондиціонера) відповідно до температури в приміщенні, де встановлена панель управління. Відповідно до налаштувань панелі управління, цифровий вихід активується відповідно до температури в приміщенні (клеми № 16-18, див. «Підключення електричних компонентів»). Якщо використовуються дві панелі управління, можна вибрати різні цифрові виходи на кожній з панелей управління. Це дозволить активувати різні пристрої опалення/охолодження залежно від того, на якому з них температура не відповідає бажаній. Функція термостата також може бути активна, коли пристрій зупинено.

Детальніше про функцію та налаштування див. у «Посібнику користувача».

### 3.8. Підключення дренажу конденсату

В установках Domekt CF з протиточним рекуператором у зв'язку з різницею температур повітря, що забирається з вулиці і витягується з приміщення, утворюється конденсат, тому в установках даного типу встановлюються піддони для збору конденсату і трубки для його відведення. Оскільки у вентиляційній установці утворюється негативний тиск повітря, вода не може самотійно витікати з ванни для збору, тому до трубки для відведення слід приєднати сифон відповідної висоти або сифон зі зворотним клапаном.

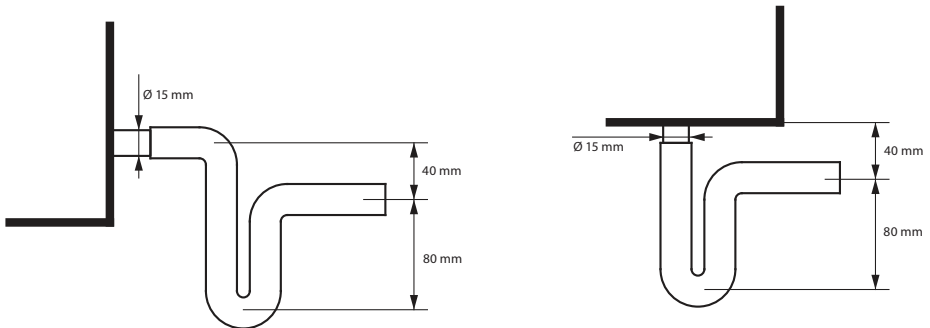

Мал. 17а. Монтаж сифона без зворотного клапана

<sup>1</sup> Рекомендується використовувати змішувальний вузол Komfovent.

<sup>2</sup> Версія програмного забезпечення контролера С8 має бути C8\_1\_1\_7\_18 або новіша, а для панелі управління – С6\_1\_slim\_1\_1\_4\_39 або новіша.

Дренажний трубопровід слід встановлювати з ухилом, без звужень і петель, які б перешкождали вільному відтоку води. Якщо дренажний трубопровід проходить через вулицю або неопалювані приміщення, він повинен бути належним чином ізольований або забезпечений кабелем для дренажу, що гріє, щоб взимку вода не замерзала. Будь-яка дренажна система не може бути безпосередньо підключена до каналізаційної системи, інакше в припливне повітря потраплятимуть запахи та бактерії. Конденсат з вентиляційної установки повинен збиратися в окрему ємність або стікати через каналізаційну решітку без прямого контакту: не підключайте відведення конденсату безпосередньо до каналізаційної труби та не занурюйте його у воду. Повинне бути забезпечене зручне чищення та дезінфекція місця збору конденсату.

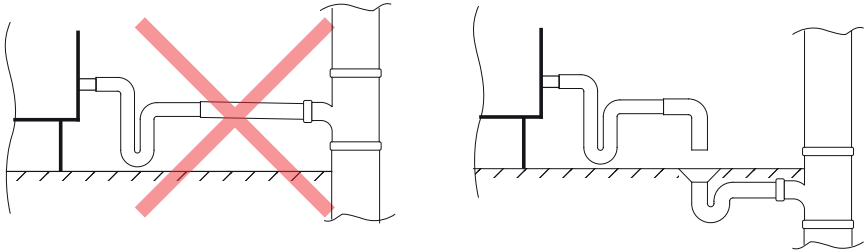

Мал. 176. Підключення відведення конденсату до каналізаційної системи

## 4. ЕЛЕКТРИЧНИЙ МОНТАЖ

Електричні роботи може виконувати лише кваліфікований спеціаліст відповідно до приписів цієї інструкції, а також з урахуванням чинних правових норм та вимог безпеки. Перш ніж приступати до монтажу електричних компонентів:



- Переконайтеся, що установку вимкнено від електромережі.
- Якщо установка довго знаходилася в неопалювальному приміщенні, переконайтеся у відсутності конденсату всередині установки, огляньте, чи не пошкодила волога контакти з'єднань та електронні елементи.
- Огляньте ізоляцію кабелю живлення та інших проводів на предмет пошкодження.
- Знайдіть електричну схему установки за конкретним типом установки.

### 4.1. Вимоги до електричного підключення



- Установка розрахована на напругу 230 V AC, 50 Гц.
- Установка можна вимкати лише у справну та відповідну вимогам електробезпеки електричну розетку із захисним заземленням.
- Живлення установки рекомендується підключати до загальної електричної мережі через автоматичний вимикач 16 A з реле струму 30 mA (тип В або В+).
- Провід сигналів керування рекомендується прокладати на відстані не ближче 20 см від силових кабелів – це зменшить ймовірність виникнення електричних перешкод.
- Усі зовнішні електричні елементи повинні бути підключені у суворій відповідності до електричної схеми установки.
- Під час від'єднання роз'ємів забороняється тягнути їх за дроти або кабелі.

## 4.2. Підключення електричних компонентів

Усі внутрішні та зовнішні елементи установки підключаються до головної плати контролера.

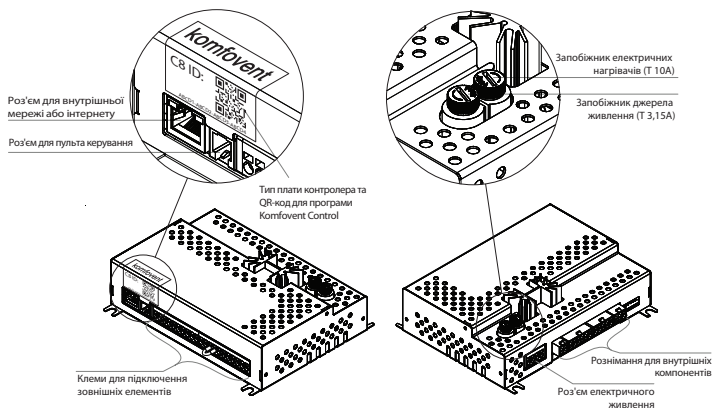

Мал. 18. Головна плата контролера C8

Плата контролера може бути прихована в установці під захисною кришкою, яку слід зняти, якщо потрібно дістатися клем контролера.

Наприклад, у блоці R200V пластикову кришку потрібно зняти, відпустивши затиски зверху і знизу. Потім кришку можна захопити плоскогубцями за призначену ручку.

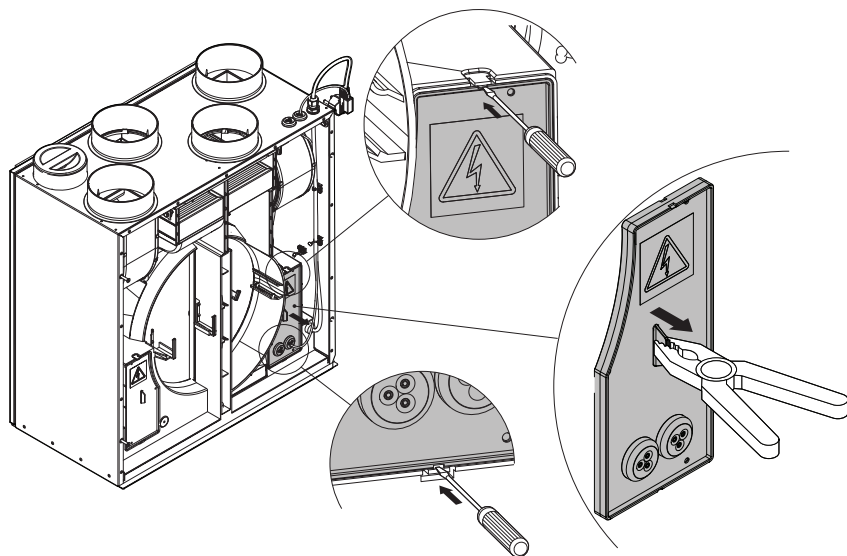

Для розташування автоматичної коробки та плати контролера в різних версіях та моделях блоків Domekt зверніться до розділу 1.3.

Клеми підключення зовнішніх елементів плати контролера пронумеровані і можуть використовуватися тільки для підключення опціональних елементів, а якщо додаткові функції не потрібні можуть залишатися порожніми.

1	A		RS485
2	B	Modbus RTU	
3	+24V		
4	GND	Датчик якості повітря/ Датчик вологоти	B8
5	0...10V		
6	+24V	Привід клапана для змішування води / Керування DX	AOUT
7	GND	Захист від обледеніння	
8	0...10V		
9	NTC	Датчик температури припливного повітря	B1
10	GND		
11	NTC	Датчик температури зворотної води	B5
12	GND		
13	C	Загальний	DIN
14	NC	Положення сигналізація	
15	NO	Пріоритет	
16	C	Загальний	DOULT
17	NO	Опалення	
18	NO	Охолодження	
19	?		FG1
20	-230V	Приводи повітряних заслонок Макс. 15 Вт	
21	N		

Мал. 19. Клеми плати С8 для підключення зовнішніх елементів



- Зображена тут нумерація клем підходить лише для плати контролера С8. Перш ніж підключати зовнішні елементи, перевірте тип плати, вказаний на наклейці на передній частині контролера (див. мал. 18).
- Загальна потужність всіх зовнішніх елементів, що живляться напругою 24 В, не повинна перевищувати 30 Вт.

- **RS485 (1–2)** – можна підключити:
  - Пульт керування (див. мал. 23)
  - Провід даних, якщо заплановано керувати установкою за допомогою програми диспетчеризації будівлі, яка використовує протокол Modbus RTU.
  - Зовнішній контролер вогнезахисних клапанів.<sup>1</sup>
- **B8 (3–5)** – сюди підключаються датчики якості повітря чи вологоти, необхідні для роботи функції якості повітря. Після підключення датчиків у налаштуваннях слід вказати їх тип та місце підключення (див. КЕРІВНИЦТВО КОРИСТУВАЧА ДОМЕКТ С8).
- **Виходи TG1 (6–8)** – живлення та сигнал керування для приводу клапана для змішування води зовнішнього теплообмінника. Залежно від налаштувань зовнішнього теплообмінника (див. КЕРІВНИЦТВО КОРИСТУВАЧА ДОМЕКТ С8), керування приводом клапана здійснюється за сигналом опалення або охолодження. Також тут може бути підключено зовнішній попередній нагрівач, необхідний для захисту CF рекуператора від обледеніння.
- **B1 (9-10)** – якщо використовуються додаткові опалювальні/охолоджувальні прилади, що встановлені в повітроводі, підключається датчик температури припливного повітря. У повітроводі такий датчик повинен бути встановлений за всіма опалювальними/охолоджувальними приладами на відстані не менше двох діаметрів повітроводу від найближчого теплообмінника.



Мал. 20а. Канальний датчик температури припливного повітря

- **B5 (11-12)** – якщо використовується каналний водяний нагрівач, сюди підключається датчик температури води, необхідний для захисту від замерзання (див. розділ 3.7. Підключення зовнішніх опалювальних/охолоджувальних приладів).



Мал. 20б. Датчик температури води

<sup>1</sup> Необхідно налаштувати та підключити окремий зовнішній контролер вогнезахисних клапанів. Докладніше шукайте в інструкції контролера вогнезахисних клапанів.

- **Входи (13–15)** – для перемикання режимів вентиляції «Пріоритет» (див. «КЕРІВНИЦТВО КОРИСТУВАЧА DOMEKT C8») потрібно з'єднати відповідні клеми із загальною клемою 13 (режими вентиляції будуть працювати доти, доки клеми будуть з'єднані). Для активації даних режимів до клем може бути підключений вимикач, датчик руху або кухонна витяжка із нормально відкритими контактами (NO).

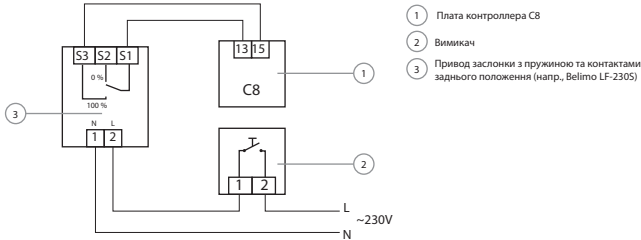

**Мал. 21.** Приклад включення вентиляційного режиму «Пріоритет», коли використовується додаткова витяжка повітря з моторизованою заслонкою (див. мал. 14)

Для пожежної сигналізації необхідний нормально закритий контакт (NC), тому між клемами 13 та 14 підключено замикач, замість якого підключається система пожежної сигналізації будівлі. При відключенні контакту установка зупиняється, і з'являється повідомлення про небезпеку.

- **Виходи (16–18)** – дані клеми використовуються, коли зовнішнім опалювальним/охолоджувальним пристроям необхідний додатковий закритий/відкритий контакт (наприклад, для запуску пристрою DX). Відповідні контакти закриваються залежно від того, яку функцію виконує установка – опалення чи охолодження. Якщо використовується функція термостата, до цих клем можна підключити зовнішні пристрої (наприклад, опалювальний котел або тепловий насос), які вмикатимуться/вимикатимуться, коли температура на панелі управління не відповідатиме необхідній температурі. У налаштуваннях функції на панелі управління (див. «Посібник користувача») ви можете вибрати, яка клема буде використовуватися для ввімкнення зовнішнього пристрою. Також можна вибрати тип сигналу: замикаючий (NO) або розмикаючий (NC) контакт. Виходячи з цих налаштувань, клеми 16 + 17 або 16 + 18 будуть активовані, як тільки буде увімкнено термостат.



Якщо використовується зовнішній блок DX, «Функція термостата» буде заблокована, і ці клеми використовуватимуться для керування блоком DX.

- **FG1 (19–21)** – клеми, що використовуються для підключення приводів повітряних заслонок. До них можуть бути підключені приводи, що використовують напругу живлення 230 В, з пружиною, що закриває, або без неї.

### 4.3. Монтаж пульта керування

Пульт керування слід монтувати у приміщенні з:

- температурою повітря – 0..40 °C;
- відносною вологістю – 20..80 %;
- захистом від випадкових крапель води.

Пульт можна кріпити до монтажної коробки під штукатурку або прямо до стіни – призначені для цього болти входять у комплект із пультом. За допомогою магнітів на задній кришці пульт можна вішати на металеві поверхні (напр., на дверцятах установки). Намагнітуйте встановити пульт управління у місці з гарною циркуляцією повітря. Не встановлюйте пульт у шафі, за дверима, в кутку кімнати або там, де падає пряме сонячне проміння. Це особливо важливо, якщо на вентустановці використовується підтримка кімнатної температури, або на установках CF типу, де для роботи використовуються датчики температури та вологості всередині пульта управління.



Для кріплення пульта не використовуйте болти іншого розміру або типу, відмінні від комплекту. Інші болти можуть зашкодити електронній платі пульта.

В комплект з пультом входить провід довжиною 10 м. Якщо провід занадто короткий, його можна замінити на провід 4x0,22 мм не довше 150 м.



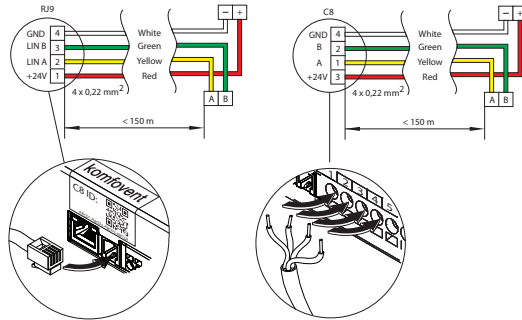

Мал. 22. Електрична схема дроту пульта

Кабель панелі керування під'єднується до основної плати C8, як показано на мал. 22. Винятком є блок R 200 V, де, якщо необхідно, кабель панелі також можна підключити до зовнішнього роз'єму RJ10.

Рекомендується прокладати провід пульта таким чином, щоб поряд з ним не було електричних проводів живлення або більш потужного електричного обладнання (ввідної електричної шафи, електричного водонагрівального котла, блоку кондиціонера повітря і т. д.). Провід можна просунути через отвір на задній кришці або в нижній частині пульта (керуйтеся інструкцією з монтажу, що додається до пульта). Провід пульта до плати контролера C8 приєднується за допомогою призначеного для цього гнізда (роз'єм RJ9; див. мал. 18) або клем для підключення зовнішніх елементів.

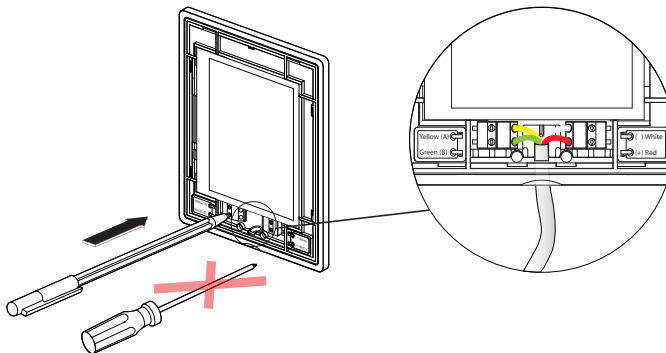

Мал. 23. Підключення кабелю до пульта



- Для натискання контактів пульта керування не використовуйте гострі інструменти (наприклад, викрутку). Найкраще для цього підійде олівець або ручка.
- Не використовуйте ніякі втулки (або клеми) на проводах, що підключаються до контролера, оскільки це може завадити правильному підключенню кабелю або пошкодити роз'єми панелі.
- До основної плати контролера підключайте тільки повністю зібрану контрольну панель з установленими задньою та передньою кришками. Якщо встановлювати кришки, коли контрольна панель підключена до живлення, ви можете пошкодити внутрішні електронні компоненти.

#### 4.4. Підключення установки до внутрішньої комп'ютерної мережі або до Інтернету

Установкою можна керувати не лише за допомогою пульта керування, а й за допомогою комп'ютера чи смартфона. У таких випадках вентиляційну установку слід підключити до внутрішньої комп'ютерної мережі або Інтернету. За допомогою комп'ютера установкою можна керувати через веб-браузер, а за допомогою смартфона – через програму Komfovent Control. До комп'ютерної мережі вентиляційна установка підключається за допомогою кабелю типу CAT5 (роз'єм RJ45; довж. мал. 18). Загальна довжина кабелю між установкою та маршрутизатором не повинна перевищувати 100 м.

За замовчуванням IP адреса вентиляційної установки 192.168.0.60, проте її можна змінити (за потреби) відповідно до параметрів внутрішньої мережі. Знайти та змінити IP-адресу можна в пульті керування<sup>1</sup>.

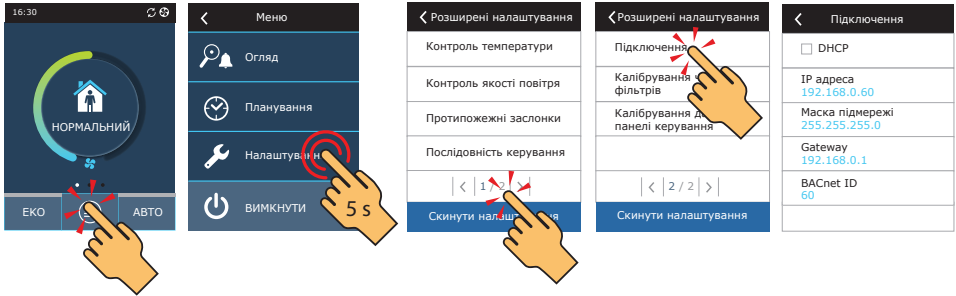

Мал. 24. Перегляд та зміна IP-адреси вентиляційної установки в пульті

Вентиляційною установкою, підключеною до маршрутизатора, можна керувати у внутрішній мережі за допомогою комп'ютера шляхом підключення бездротового зв'язку (Wi-Fi). Після підключення установки до маршрутизатора мережі активуйте налаштування DHCP в пульті (див. мал. 24). Таким чином установці буде присвоєно вільну IP-адресу в місцевій мережі (не використовуйте це налаштування, якщо комп'ютер підключено прямо до установки).

У разі підключення комп'ютера безпосередньо до установки в ручних налаштуваннях плати мережі слід присвоїти комп'ютеру IP адресу, остання цифра якої відрізнялася б від IP адреси установки (напр., якщо IP адресу установки 192.168.0.60, комп'ютеру слід присвоїти адресу 192.168.0.70). Також введіть маску підмережі: 255.255.0.0.

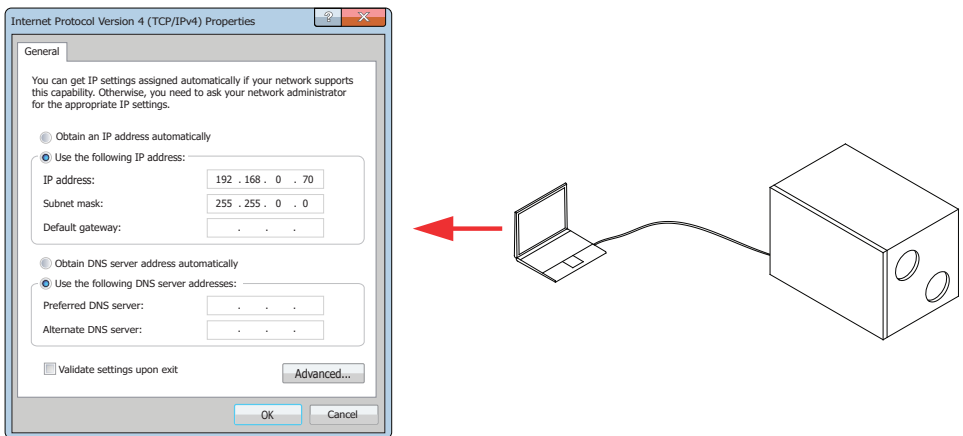

Мал. 25. Налаштування плати комп'ютерної мережі при підключенні безпосередньо до установки

<sup>1</sup> Тільки для пульта типу С6.1 (див. мал. 27).

Для керування установкою за допомогою Інтернету її слід підключити до мережного маршрутизатора, який має доступ до Інтернету. Подальші налаштування відрізняються залежно від того, за допомогою якого пристрою буде відбуватися керування установкою – комп'ютера або смартфона.

- Найпростіший спосіб керування установкою по інтернету – за допомогою смартфона з використанням програми Komfovent Control. Запустіть програму в телефоні (в ній має бути доступ до Інтернету). При першому з'єднанні програма запросить сканування QR-коду передньої частини плати контролера (див. мал. 18). Після сканування коду буде автоматично налаштовано зв'язок із установкою (докладнішу інформацію про програму Komfovent Control можна знайти в «КЕРІВНИЦТВО КОРИСТУВАЧА ДОМЕКТ С8»).
- Для керування установкою через Інтернет за допомогою комп'ютера потрібно більше налаштувань. В першу чергу, за допомогою інструкції мережного маршрутизатора слід налаштувати напрямок маршруту (Port Forward) в IP установки та номер порту (Port number) 80. Після входу в інтернет з комп'ютера у веб-браузері слід ввести зовнішню IP адресу маршрутизатора та встановлений номер порту, після чого ви будете направлені в інтерфейс користувача вентиляційної установки (більш детальну інформацію про керування за допомогою комп'ютера можна знайти в «КЕРІВНИЦТВО КОРИСТУВАЧА ДОМЕКТ С8»).

Підключення до інтернету

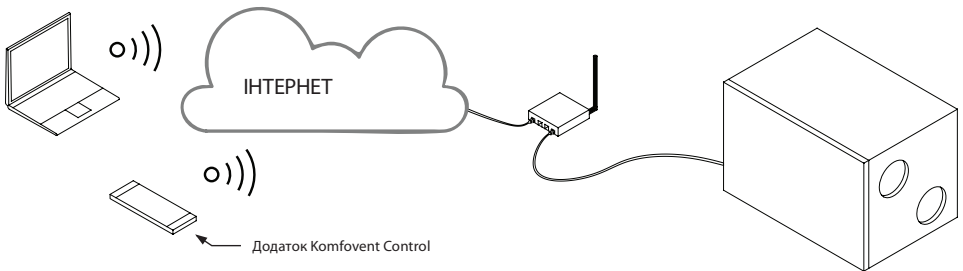

Мал. 26. Приклади підключення установки до місцевої мережі або Інтернету

## 5. ЗАПУСК І ПЕРЕВІРКА УСТАНОВКИ

Перш ніж вмикати установку, перевірте, чи не залишені в ній сторонні предмети, сміття чи інструменти. Перевірте, чи вставлені повітряні фільтри, чи підключений дренаж конденсату (якщо необхідний), наповніть сифон водою. Огляньте, чи немає в системі повітроводів будь-яких перешкод, наприклад, повністю закритих дифузорів і регулюючих заслонок, чи не засмічені решітки забору зовнішнього повітря.



Експлуатація, технічне обслуговування або ремонт вентиляційної установки заборонені для людей (включно дітей) з обмеженими фізичними, сенсорними або розумовими здібностями, крім тих, що знаходяться під наглядом особи, відповідальної за їх безпеку та були проінструктовані відповідно до вказівок цього посібника.



- Запустити вентиляційну установку можна лише після її повного монтажу, підключення повітроводів та зовнішніх електричних елементів. Не запускайте установку без системи повітроводів, оскільки це може спотворити вимірювання об'ємів повітря, які необхідні для забезпечення стабільного керування вентиляторами.
- Не використовуйте установку з тимчасовим електричним введенням, оскільки нестабільна подача електроенергії може призвести до несправності електронних компонентів.

Вентиляційна установка може бути укомплектована одним із двох пултів керування<sup>1</sup>:

- Пульти керування С6.1 із сенсорним кольоровим екраном. На пульта можна бачити та змінювати більшість функцій та налаштувань установки.
- Пульти керування С6.2 із сенсорними кнопками, якими можна перемикає лише основні режими та налаштування вентиляції.

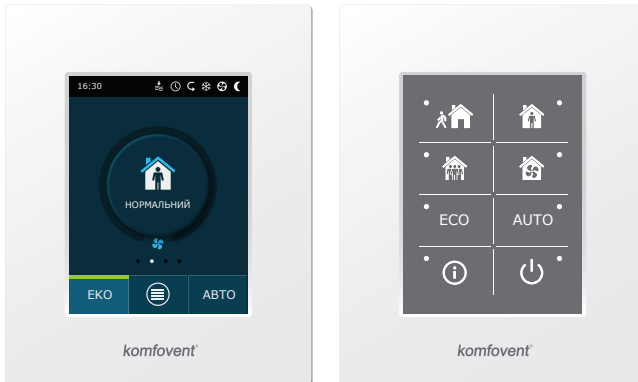

Мал. 27. Пульти керування С6.1 і С6.2

На заводі в установці запрограмовані такі стандартні режими вентиляції:

	 МІНІМАЛЬНИЙ	 НОРМАЛЬНИЙ	 ІНТЕНСИВНИЙ	 МАКСИМАЛЬНИЙ
Інтенсивність вентиляції	20%	50%	70%	100%
Уставка температури	20°C	20°C	20°C	20°C

<sup>1</sup> Залежно від замовлення.

## 5.1. Пульт керування С6.1

Якщо установку підключено до електричної мережі, на пульті керування ви побачите головне вікно або екранну заставку, доторкнувшись до якої повернетеся до головного вікна.

Для включення вентиляційної установки:

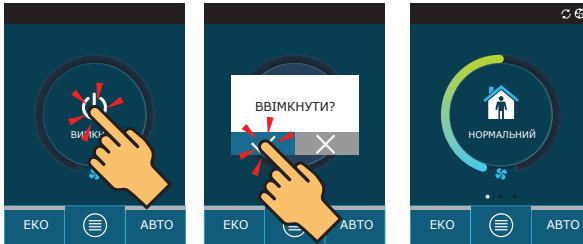

Протягом першої хвилини після запуску автоматика установки проаналізує налаштування, перевірить компоненти автоматики та відкриє повітряні заслонки (якщо в системі повітроводів встановлені та підключені повітряні заслонки з приводом). Потім буде дано сигнал вентилятором і установка увімкнеться в режимі вентиляції, в якому вона була вимкнена.

Для зміни режиму вентиляції:

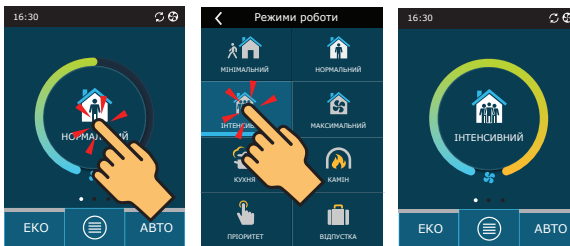

Для вимкнення вентиляційної установки та повернення у головне вікно:

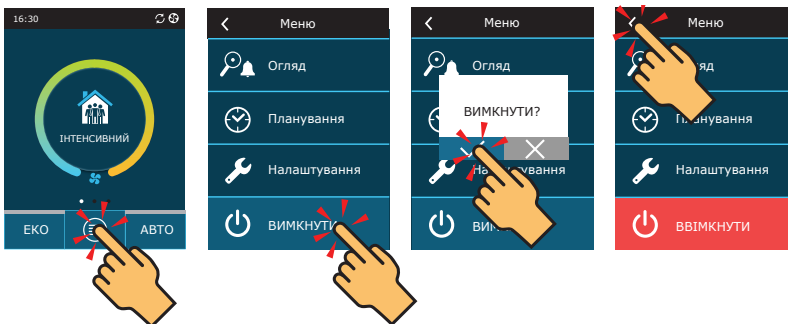

## 5.2. Пульти керування С6.2

Якщо установка ввімкнена в електричну мережу і в даний час не працює, поряд з кнопкою вмикання буде горіти червоний індикатор.

Для ввімкнення/вимкнення вентиляційної установки або для вибору режиму роботи:



Натисніть кнопку потрібного режиму роботи.

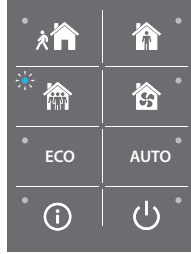

Поряд з активним режимом роботи засвітиться синій індикатор.

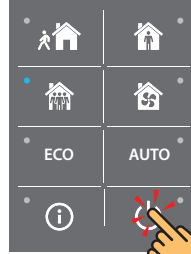

Для вимкнення установки потрібно натиснути кнопку ввімкнення/вимкнення.

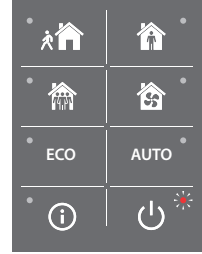

Після зупинення установки поряд з кнопкою ввімкнення/вимкнення засвітиться червоний індикатор.

## 5.3. Запуск установки за допомогою комп'ютера

Якщо установка була замовлена без пульта керування, її можна запустити комп'ютером. Керування установкою за допомогою комп'ютера здійснюється за допомогою веб-браузера. Підключіть комп'ютер безпосередньо до вентиляційної установки або до комп'ютерної мережі, до якої підключено і вентиляційну установку, як зазначено в розділі 4.4. У налаштуваннях веб-браузера вимкніть всі проксі-сервери, які можуть блокувати зв'язок із установкою. Введіть IP-адресу установки у веб-браузері:



Увійдіть в інтерфейс користувача контролера С6: введіть ім'я користувача **user**, пароль **user**<sup>1</sup> і натисніть кнопку «Увійти».

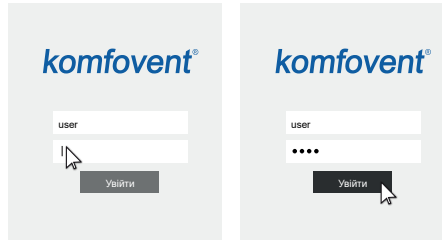

<sup>1</sup> Якщо ви забули пароль, його можна відновити до початкового – user. Для цього необхідно відновити заводські установки вентиляційної установки на пульти керування.

Установка запускається натисканням на іконку потрібного режиму вентиляції:

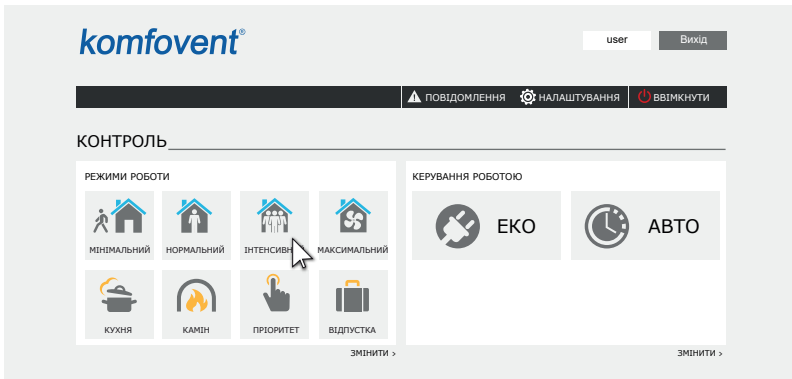

Установка зупиняється натисканням на кнопку «ВІМКНУТИ»:

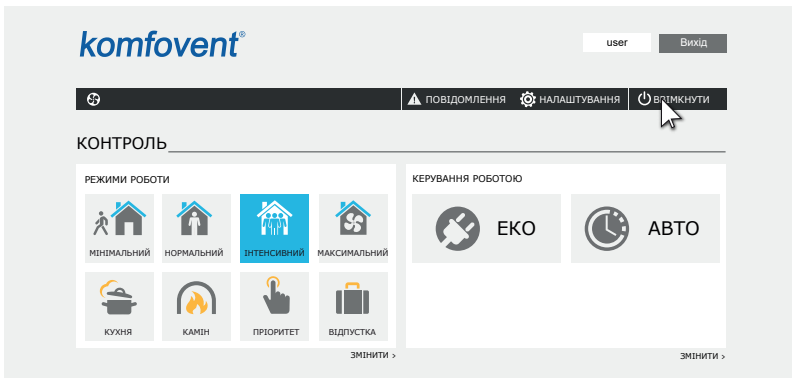

## 5.4. Швидка перевірка

Після першого запуску установки перевірте:

Завдання	Так	Ні	Примітки
Чи працює пульт управління, чи реагує на дотики, чи немає повідомлень про помилку			
Чи до кінця відкриваються повітряні заслонки			
Чи немає сторонніх звуків та вібрації			
Чи змінюється швидкість вентиляторів при зміні режимів вентиляції			
Чи герметична установка, чи немає щілин, витоку повітря			
Чи працюють опалювальні/охолоджувальні пристрої			
Чи працюють підключені зовнішні пристрої			
Чи легко видаляється конденсат із установки, чи герметичний дренажний трубопровід			
Інші примітки:			
Монтаж установки здійснив:			
Підприємство			
Телефон			
Дата			
Підпис			



## 6. РЕСУРСИ, ТЕРМІНИ СЛУЖБИ ТА ЗБЕРІГАННЯ, ГАРАНТІЇ ВИРОБНИКА (ПОСТАЧАЛЬНИКА)

### 6.1. Ресурси, терміни служби та зберігання

За дотримання правил діючої експлуатаційної документації ресурс вентиляційної установки становить 10 років, термін служби – 20 років.

Ресурс вентиляційної установки визначається ресурсом нижче вказаних вузлів, які мають прямий вплив на функціональність установки.

Вентиляційна установка підлягає зняттю з експлуатації за відсутності можливості доставки оригінальних запчастин або їх аналогів виробником (постачальником) для ремонту несправних вузлів:

- Вентиляторів
- Компонентів приводу теплообмінника (двигун, редуктор, електропривод заслонки)
- Компонентів автоматики

Вентиляційна установка може зберігатися в сухому приміщенні, що опалюється, до 1 року за умови, що вона знаходиться в заводській упаковці.

### 6.2. Гарантії виробника (постачальника)

Виробник (постачальник) гарантує безвідмовну роботу обладнання, що поставляється, протягом 36 місяців з моменту підписання сторонами товарної накладної (акту приймання-передачі) обладнання, при дотриманні правил зберігання, умов нормальної експлуатації та інших правил зазначених у «Гарантійному талоні», що додається в комплектації вентиляційної установки. Протягом гарантійного терміну виробник безоплатно усуває недоліки виробів неналежної якості, дотримуючись правил, зазначених у «Гарантійному талоні».

## 7. КОНСЕРВАЦІЯ ТА УТИЛІЗАЦІЯ

### 7.1. Консервація

Термін консервації в заводській упаковці до 1 року при температурі від 0 до +40°C і відносній вологості повітря не більше 80%. При виборі місця зберігання слід переконатися, що упаковка не буде ненавмисно пошкоджена, на обладнання не буде ставитися інші важкі предмети і обладнання не піддаватиметься впливу вологи та пилу.

Для зняття вентиляційної установки з консервації перед передачею в експлуатацію необхідно перевірити всі компоненти автоматики на відсутність корозії на контактах та електричних з'єднаннях, і при необхідності їх очистити використовуючи очищувач контактів.



За наявності ознак, що умови консервації не дотримувались і автоматика або електромеханічні компоненти тривалий час піддавалися впливу вологи, експлуатувати обладнання суворо забороняється.

### 7.2. Відомості про утилізацію

Вентиляційна установка не містить небезпечних або отруйних речовин та металів, небезпечних для здоров'я людей та навколишнього середовища.

Установка не підлягає утилізації спільно з побутовим сміттям після закінчення терміну служби, внаслідок чого складові установки та споживчу тару необхідно здавати у спеціальні пункти прийому та утилізації електрообладнання та вторинної сировини, що діють у регіоні споживача.



## 8. СВИДОЦТВО ПРО ПАКУВАННЯ

\_\_\_\_\_

Найменування виробу	Позначення	Заводський номер
---------------------	------------	------------------

упакована на \_\_\_\_\_  
Найменування або код виробника

відповідно до вимог, передбачених у діючій технічній документації.

Пакування виконав: \_\_\_\_\_

посада	підпис	ФІО
--------	--------	-----

\_\_\_\_\_  
рік, місяць, число

## 9. СВИДОЦТВО ПРО ПРИЙМАННЯ

\_\_\_\_\_

Найменування виробу

\_\_\_\_\_

Позначення

\_\_\_\_\_

Заводський номер

виготовлено та прийнято відповідно до обов'язкових вимог державних стандартів, чинної технічної документації та визнано придатною для експлуатації.

Начальник ВТК:

\_\_\_\_\_

посада

\_\_\_\_\_

підпис

\_\_\_\_\_

ФІО

\_\_\_\_\_

рік, місяць, число

Місце печатки

## SERVICE AND SUPPORT

### LITHUANIA

#### UAB KOMFOVENT

Phone: +370 5 200 8000  
service@komfovent.com  
www.komfovent.com

### FINLAND

#### Komfovent Oy

Muuntotie 1 C1  
FI-01 510 Vantaa, Finland  
Phone: +358 20 730 6190  
toimisto@komfovent.com  
www.komfovent.com

### GERMANY

#### Komfovent GmbH

Konrad-Zuse-Str. 2a,  
42551 Velbert, Deutschland  
Phone: +49 0 2051 6051180  
info@komfovent.de  
www.komfovent.de

### LATVIA

#### SIA Komfovent

Bukaišu iela 1, LV-1004 Riga, Latvia  
Phone: +371 24 66 4433  
info.lv@komfovent.com  
www.komfovent.com

### SWEDEN

#### Komfovent AB

Ögärdesvägen 12A  
433 30 Partille, Sverige  
Phone: +46 31 487 752  
info\_se@komfovent.com  
www.komfovent.se

### UNITED KINGDOM

#### Komfovent Ltd

Unit C1 The Waterfront  
Newburn Riverside  
Newcastle upon Tyne NE15 8NZ, UK  
Phone: +447983 299 165  
steve.mulholland@komfovent.com  
www.komfovent.com

## PARTNERS

AT	J. PICHLER Gesellschaft m. b. H.	www.pichlerluft.at
BE	Ventilair group ACB Airconditioning	www.ventilairgroup.com www.acbairco.be
CZ	REKUVENT s.r.o.	www.rekuvent.cz
CH	WESCO AG SUDCLIMATAIR SA CLIMAIR GmbH	www.wesco.ch www.sudclimatair.ch www.climair.ch
DK	Øland A/S	www.oeland.dk
EE	BVT Partners	www.bvtpartners.ee
FR	ATIB	www.atib.fr
HR	Microclima	www.microclima.hr
HU	AIRVENT Légtechnikai Zrt. Gevent Magyarorszá g Kft. Merkapt	www.airvent.hu www.gevent.hu www.merkapt.hu
IE	Lindab	www.lindab.ie
IR	Fantech Ventilation Ltd	www.fantech.ie
IS	Blikk & Tækniþjónustan ehf Hitataekni ehf	www.bogt.is www.hitataekni.is
IT	ICARIA	www.icaria.srl
NL	Ventilair group DECIPOL-Vortvent CLIMA DIRECT BV	www.ventilairgroup.com www.vortvent.nl www.climadirect.com
NO	Ventilution AS Ventistål AS Thermo Control AS	www.ventilution.no www.ventistal.no www.thermocontrol.no
PL	Ventia Sp. z o.o.	www.ventia.pl
SE	Nordisk Ventilator AB	www.nordiskventilator.se
SI	Agregat d.o.o	www.agregat.si
SK	TZB produkt, s.r.o.	www.tzbprodukt.sk
UA	TD VECON LLC	www.vecon.ua